

Webasto Unite

Incl. Webasto ChargeConnect

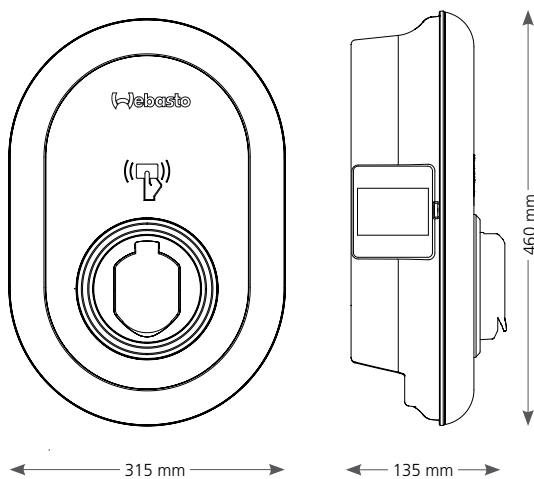

El Webasto UNITE cuenta con las siguientes características:

- Capacidad de carga ajustable hasta 22kW
- Toma de carga (tipo 2) con obturador para el cable de carga
- Gestión digital y control remoto con Webasto ChargeConnect (acceso a través del portal y la aplicación)
- Siempre en línea gracias a la transmisión en tiempo real 24/7 de los datos del cargador a Webasto ChargeConnect
- Autenticación mediante tecnología RFID o Aplicación Webasto ChargeConnect
- Interfaz para la integración del sistema de gestión de la energía (EMS) a través de Modbus TCP**
- Gestión de carga local dinámica* integrada para hasta 32 puntos de carga
- El contador integrado compatible con MID permite la facturación y reembolso de los procesos de cobro
- Ventana en el cargador para facilitar la lectura del contador de energía
- Carcasa robusta y de alta calidad que cumple con los estándares de calidad de y seguridad de Webasto.
- Ahorro de costes en la instalación gracias a la protección de corriente residual de CC
- Estabilidad de la red asegurada por el operador de la red utilizando un receptor de control de ondulación
- Configuración sencilla mediante el punto de acceso Wi-Fi y la aplicación Webasto Charger Septup o la interfaz de configuración para instaladores
- Versión Eichrecht-conforme en preparación (disponible a partir del tercer trimestre de 2022)

* Medidor inteligente compatible: consulte la lista de compatibilidad en nuestro sitio web
 ** EMS compatible: consulte la lista de compatibilidad en nuestro sitio web

Especificaciones técnicas	
Características eléctricas	
Corriente nominal (A) (valores de carga conectada configurables)	hasta 32 A monofásico o trifásico 10, 13, 16, 20, 25, 30, 32 A (configurable via DIP-switches) o en etapas de 1A (a través de la WebUI integrada o de Webasto Charger Setup)
Voltaje de línea (V AC)	230/400(Europa)
Frecuencia (Hz)	50/60
Tipos de esquema	TT / TN / IT (monofásico y trifásico) Bifásico (L1 + L2, sin N)
Clase EMC	Interferencias emitidas: Clase B (zonas residenciales, empresariales y comerciales) Inmunidad: zonas residenciales, empresariales, comerciales e industriales
Categoría sobrevoltaje	III según EN 60664
Clase de protección	I
Equipo de protección necesario	Los interruptores de corriente residual RCD tipo A y los interruptores miniatura deben ser en la parte de la instalación
Equipo de protección integrado	Protección de corriente residual de > o igual a 6 mA CC
Contador de energía integrado	Contador de energía MID de clase B (1%) según la norma EN50470-1/3 (511685A)
Detección de relés soldados	Contacto de 230 V para activar una desconexión externa
Conexiones	
Montaje	Montaje en pared y en poste (conexión permanente)
Cable de alimentación	Montado dentro o sobre la pared
Sección de conexión (dimensión del cable)	Sección transversal del cable de conexión (Cu) tomando en cuenta las condiciones y normas locales: - rígido (mín. - máx.) 2,5 - 10 mm ² ; - flexible (mín. - máx.) 2,5 - 10 mm ² ; - flexible (mín. - máx.) con terminales de cable 2,5 - 10 mm ²
Toma de carga	Toma de corriente IEC 62196 tipo 2 con obturador (5111685A)
Salida voltaje (V AC)	230/400
Capacidad de carga máxima (kW)	7.4 (funcionamiento monofásico) 22 (funcionamiento trifásico)
Comunicación & Características	
Backend	Webasto ChargeConnect
Autenticación	- "Scan&Charge" mediante el código QR - Portal Webasto ChargeConnect - App Webasto ChargeConnect - Lector RFID (ISO 14443 A / B e ISO 15693)
Display	RGB-LED, ventana de visualización del contador
Interfaz de red	- LAN (RJ45) - 10 / 100 Mbps - Wi-Fi 802.11a / b / g / n / ac - 2,4 GHz and 5 GHz
Protocolos de comunicación	OCPP 1.6 J (OCPP 2.0 ready), Modbus TCP (EMS**), Modbus RTU (contador inteligente*)
Interfaz externa	- Direccionable a través del receptor de control de ondulación a través de contactos libres de potencial - Integración en sistemas de gestión de la energía (EMS) a través de Modbus TCP - Contacto para la protección de relés soldados - Interfaz RS485 para contadores inteligentes externos
Gestión local de la carga	- Dinámico (autónomo) mediante la integración de un contador inteligente externo compatible*. - Dinámico (cluster con hasta 32 puntos de carga) mediante la integración de un contador inteligente externo* - Estático (grupo con hasta 32 puntos de carga)
Datos mecánicos	
Dimensiones (Ancho x Alto x Profundo) (mm)	315 x 460 x 135
Peso (kg)	5
Clase de protección IP, dispositivo	IP54
Protección contra impactos mecánicos	IK10 (Display: IK08)
Condiciones Ambientales	
Lugar de la instalación	No hay radiación solar directa
Rango de temperatura de funcionamiento (°C)	-35 to +55
Comportamiento según temperatura	Puede producirse una reducción de la corriente de carga o un apagado para evitar el sobrecalentamiento de la estación de carga.
Rango de temperatura de almacenamiento (°C)	-40 to +80
Humedad relativa admisible (%)	5 a 95 sin condensación
Altitud (m)	Máx. 4.000 sobre el nivel del mar
Compatibilidad de las certificaciones	
Normas y directrices	- CE conformity - 2014/53/EU Radio Equipment Directive - 2011/65/EU RoHS Directive - 2012/19/EU Waste Electrical and Electronic Equipment Directive - 1907/2006 REACH Regulation

* Medidor inteligente compatible: consulte la lista de compatibilidad en nuestro sitio web.

** EMS compatible: Consulte la lista de compatibilidad en nuestro sitio web.